



Keypad Deadbolt
with light-up keypad

***Pêne dormant à clavier
numérique électronique***

***Cerradura Electrónica con
teclado iluminado***

User Guide / Guide d'utilisation / Guía del usuario



***Master
Lock***[®]

Table of Contents

TABLE DE MATIÈRES	16
CONTENIDO	30
Features	3
Operation	4 - 5
Changing the Batteries	6
Key Override	6
NightWatch® Feature	6
Programming	7 - 10
Security	11
Troubleshooting	13 - 14
Technical Assistance	15

(Place Label Here)

Administrator Codes

1.

2.

3.

4.

Exterior

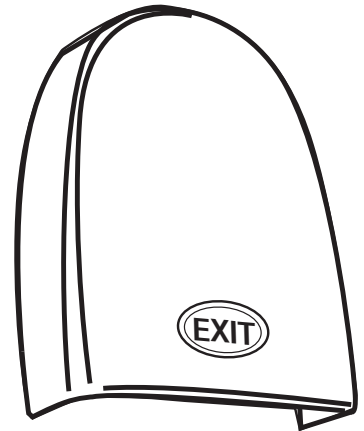
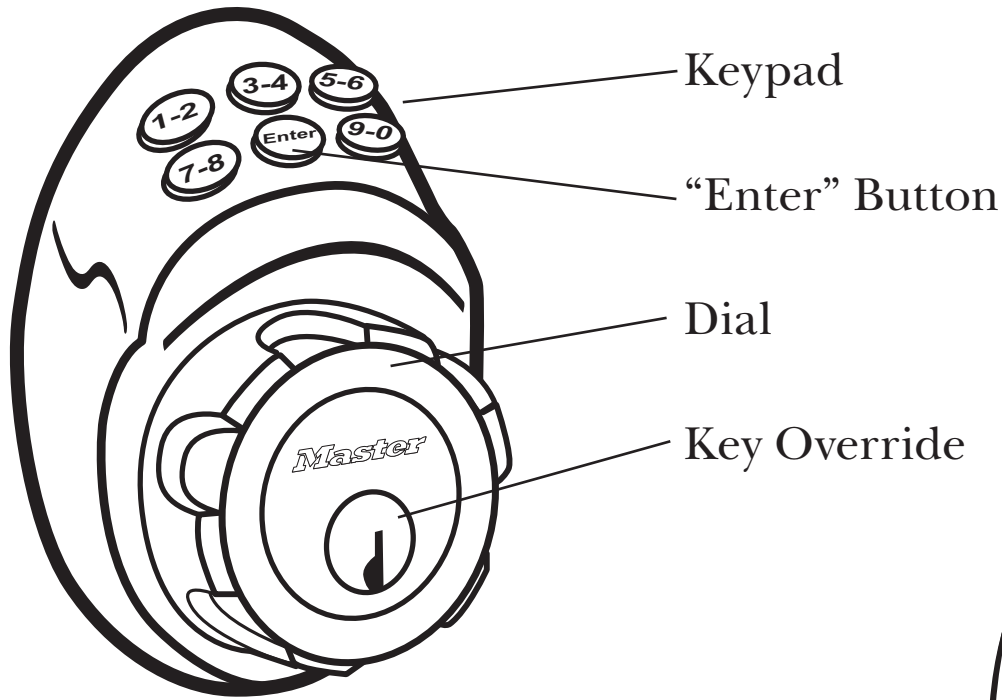

Interior

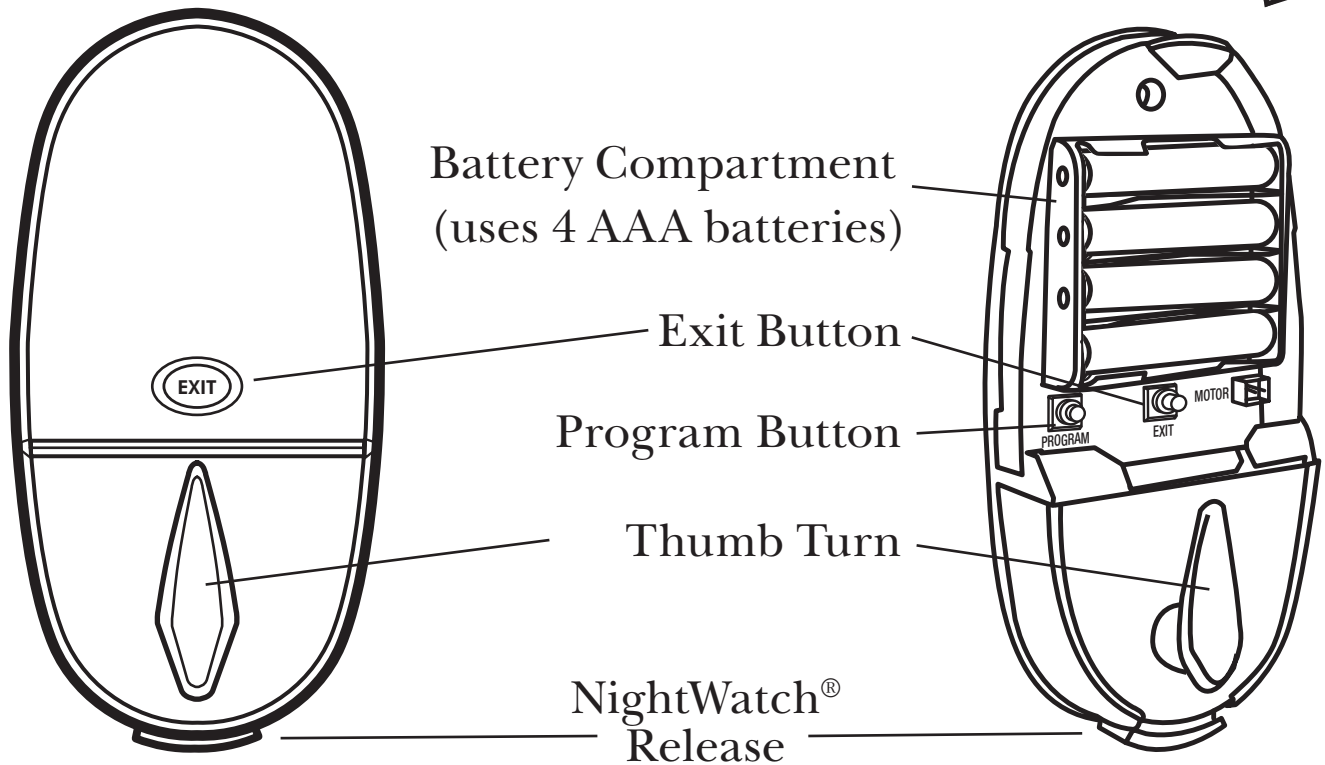

Operation

Using your new Electronic Deadbolt couldn't be easier!

To operate, simply follow these steps:

When the keypad is not illuminated in green the dial free-spins and doesn't engage the bolt.

- A. Press any button once to activate the keypad.
- B. Enter your 4–10 digit code and press **Enter** (pre-set codes can be found on pg. 2).
- C. The keypad will light in green when the correct code is entered.
- D. Turn the dial to unlock or lock.

When the keypad is green, or flashing green, the bolt can be extended or retracted.

- E. When leaving home, if the deadbolt is locked, simply turn the deadbolt thumb-turn to unlock.
- F. Press the **Exit** button. The keypad will be flashing green.
- G. After closing the door behind you, turn the dial to re-lock the deadbolt – you don't have to enter your code. The exterior dial will disengage after 15 seconds giving you ample time to exit. You can also press any button to deactivate.

Note: To assure maximum security, always spin the dial to ensure the mechanism has disengaged.

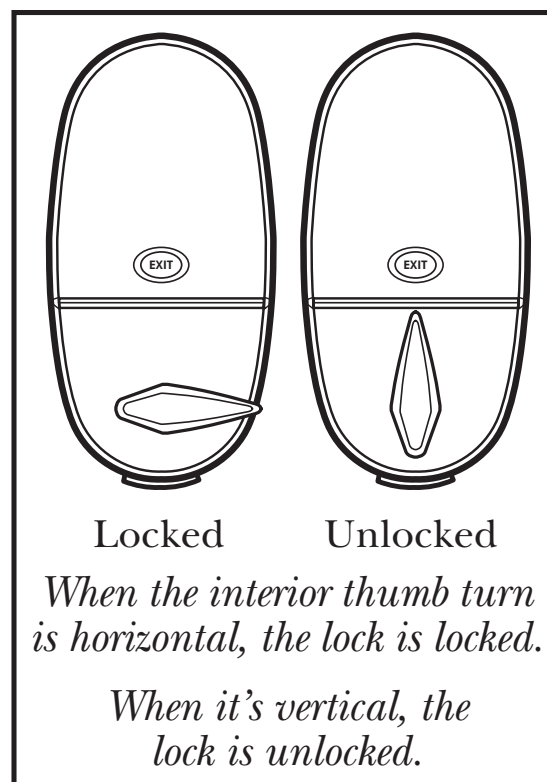

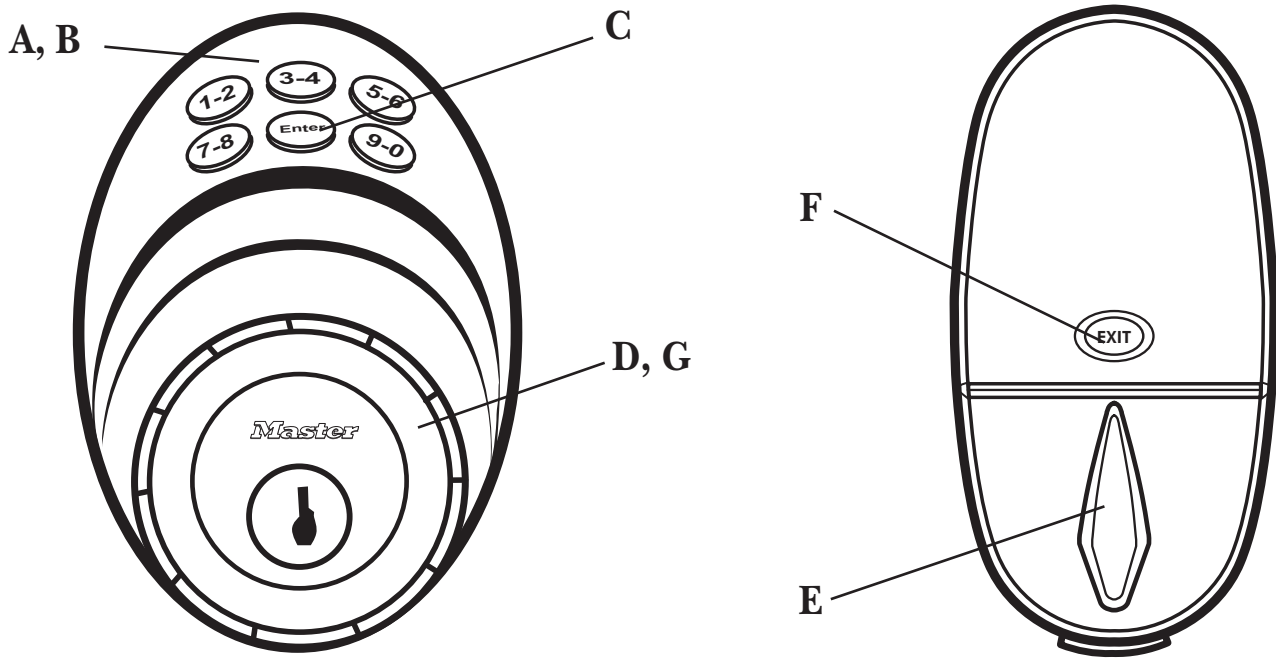

As an example, here are the steps for opening a lock with an access code of '1958':

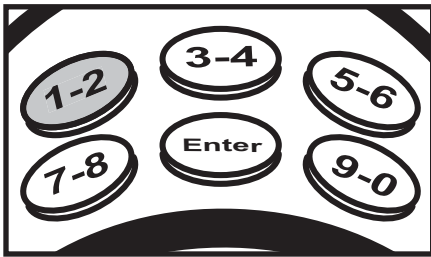

Press any key
(keypad illuminates)

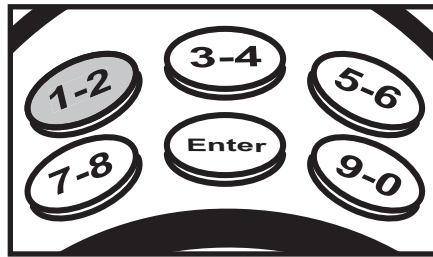

"1"

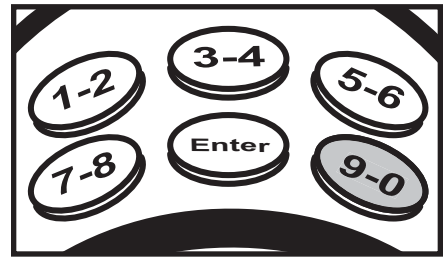

"9"



"5"



"8"



"Enter"



(keypad lights green;
turn dial to disengage
deadbolt)

Changing the Batteries

For low battery indications see “Troubleshooting” on pages 13 and 14.

- A. Remove interior cover.
- B. Replace batteries with 4 AAA alkaline batteries.

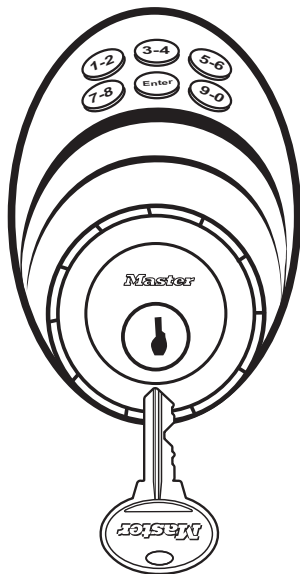
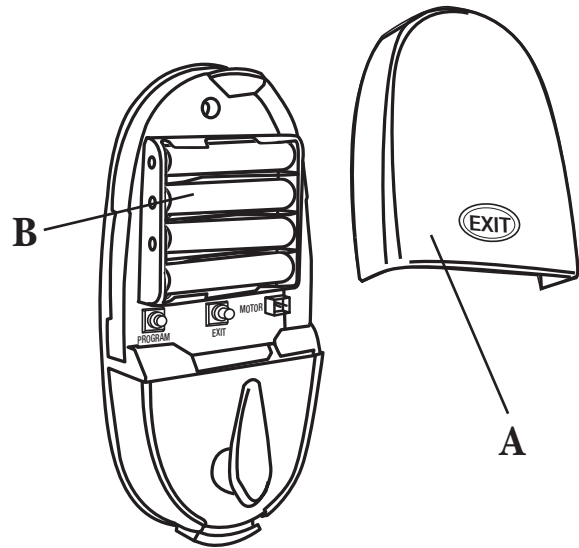

Key Override

You can use the key override to open the lock if your batteries are dead or user code is unknown.

NightWatch® Feature

For added security you can use the NightWatch® feature, which locks out all keys and codes. With the bolt extended, push up on the bottom release button and pull out the thumb-turn to activate NightWatch®.

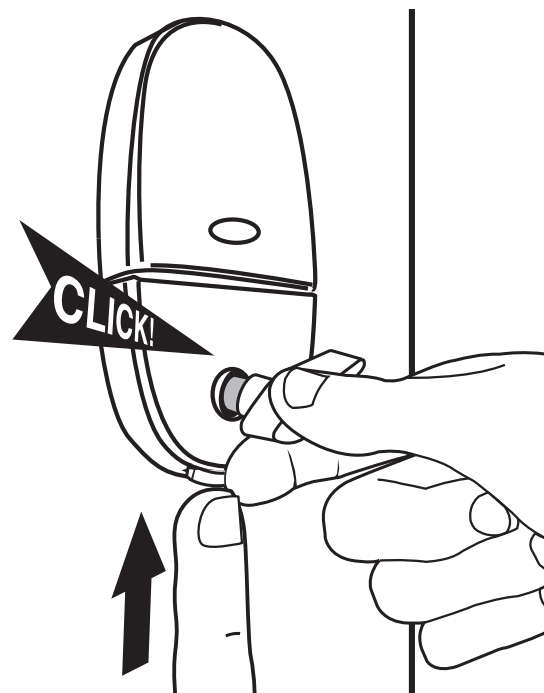

Programming

The deadbolt contains two factory-preset codes but can be programmed to store up to a total of 20 additional unique user codes. Codes can be added and deleted at any time.

You'll need to know your administrative code before beginning programming. It can be found on the label on the inside front cover of your user's guide (page 2).

To begin programming:

Remove the upper interior cover (A).

Locate the "Program" button (B).

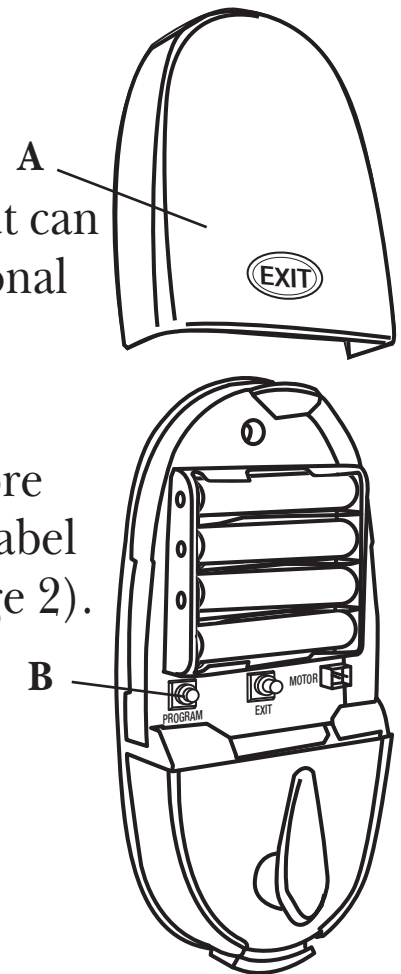

Programming an Entry Code

Press the "Program" button until the keypad on the exterior of the door begins to flash blue. When it flashes blue you can release the button.

Enter your personal administrative code...

Push the (1-2) button (the function button for programming a new code) and press (Enter).

Type in a 4-10 digit code and again press (Enter).

Re-enter your 4-10 digit code and again press (Enter).

- If the keypad lights in green your new code has been confirmed and added.
- If it lights red the code wasn't confirmed and you'll need to repeat the steps again.
- If the keypad flashes red, the code was found in the memory and is already an active code.

Deleting a Code

Press the “Program” button until the keypad on the exterior of the door begins to flash blue. When it flashes blue you can release the button.

Enter your personal administrative code...

Push the (3-4) button (the function button for deleting a code) and press (Enter).

Type in the 4-10 digit code you want to delete and again press (Enter).

Re-enter the code and again press (Enter).

- If the keypad lights in green the code was deleted.
- If it lights red the code wasn't deleted and you'll need to repeat the steps again.
- If the keypad flashes red, the code was not found in the memory and is not an active code.

Changing the Administrative Code

Press the “Program” button until the keypad on the exterior of the door begins to flash blue. When it flashes blue you can release the button.

Enter your personal administrative code...

Push the (5-6) button (the function button for changing your administrative code) and press (Enter).

Type in your new 6-digit administrative code and press (Enter).

Re-enter your new 6-digit administrative code and again press (Enter).

- If the keypad lights in green your new administrative code has been confirmed and added.
- If it lights red the code wasn't confirmed and you'll need to repeat the steps again.

Deleting All Codes

If for any reason you want to remove all codes here's how you do it. Press the "Program" button until the keypad on the exterior of the door begins to flash blue. When it flashes blue you can release the button.

Enter your personal administrative code...

Push the **7-8** (the function button for deleting all codes) and press **Enter**.

Re-enter your administrative code and again press **Enter**.

- If the keypad lights in green all codes have been deleted.
- If it lights red the deletions weren't confirmed and you'll need to repeat the steps again.

Deactivate / Reactivate All Codes

You can also deactivate all of your stored codes for a period of time and then reactivate them.

To deactivate all codes...

Press the "Program" button until the keypad on the exterior of the door begins to flash blue. When it flashes blue you can release the button.

Enter your personal administrative code...

Push the **9-0** button (the function button for deactivating all stored codes), and press **Enter**.

- If the keypad lights in green the deactivation has been confirmed.
- If it lights red the codes weren't deactivated and you'll need to repeat the steps again.

To reactivate the stored codes...

Press the “Program” button until the keypad on the exterior of the door begins to flash blue. When it flashes blue you can release the button.

Enter your personal administrative code...

Push the **9-0** button, the function activating all stored codes, and press **Enter**.

If the keypad lights in green the reactivation has been confirmed. If it lights red the codes weren't reactivated and you'll need to repeat the steps again.

Reset Factory-Set Administrative Code

You can easily reset the administrative code to the factory setting. If you do this ALL user codes will be cleared.

Press the “Program” button until the keypad on the exterior of the door begins to flash blue. When it flashes blue you can release the button.

Press the “Program” and the “Exit” buttons (under battery holder) together and hold them until the keypad turns solid blue – about 60 seconds.

At that point all user codes have been removed and the administrative code has been reset to the factory set code. The factory administrative code can be found on the label on the inside front cover (pg. 2) of your User Guide.

Security

Use the chart below; keep track of your user codes. Do not share your codes with anyone.

You can store up to 20 different user codes.

If you can't remember who has a particular code you can delete all of the stored codes (see Programming section).

As with any dial style lock, always spin the dial after locking and LED turns off, to ensure the lock mechanism is disengaged (see "Troubleshooting").

Name / User	Code

Troubleshooting

PROBLEM	LIGHTS	SOLUTION
FUNCTION:		
Entry of User Code does not engage dial to throw or retract bolt	Red	1. Ensure you are pushing a button to wake up the keypad and then enter your code.
	Red	2. Ensure that you are pressing hard enough to activate each button as you enter your user code. (Blue light gets brighter when button registers a push).
	Green	1. If lock has just been installed; the lock may be binding and may need to be readjusted by loosening the 2 long screws that secure the Inside Assembly to the External assembly, ensuring smooth bolt travel and that no excess wires are interfering with Sled travel (Sled is the black plastic part below the cylinder tailpiece).
	Green	2. If the lock has been installed and working properly; typically retry and/or remove the top battery for 10 seconds and then reinstall it.
	No Light	Check batteries to make sure they are not loose (also make sure they still have power) - Check ribbon cable connection- you will need to partially disassemble the lock to check the ribbon cable connection.
There is a delay before dial engages bolt	Yellow then Green	Battery is low, replace soon.
Dial remains engaged after green LED turns off	None	1. Simply spin the dial, re-enter code and dial should disengage when green light turns off.
	None	2. Remove top battery, wait 10 seconds and reinstall battery. This is similar to rebooting a computer.
		3. Lock is malfunctioning. Log on to www.masterdoorlock.com to access instructions for emergency disabling of the dial.
NightWatch® feature will not engage	None	Ensure thumb turn is in the locked position, release button is pushed in fully and thumb turn shaft is installed properly (set screw hole on bottom side when unlocked).

PROBLEM	LIGHTS	SOLUTION
NightWatch® won't engage – thumb-turn can't be pulled out	None	If thumb-turn cannot be pulled out it can be due to insufficient drill depth of the strike hole. Try to engage NightWatch® with the door open – if it works with the door open the strike hole will have to be deepened.
User key or thumb turn will not throw or retract bolt	None	Installation problem, cylinder tailpiece is vertical instead of horizontal or vice versa.
PROGRAMMING:		
Cannot add a new user code	Red	1. User code entered differently 1 st and 2 nd time.
	Red Flashing	2. User code has already been assigned – select a different user code that you have not already programmed into the lock. <i>Note: Due to shared numbers on the buttons, the code may be entered under different numbers. It will still work for both numbers – test to confirm.</i>
	Red	3. You've already entered the maximum allowable (20 user codes) number of user codes.
Cannot delete a user code	Red	User code entered differently 1 st and 2 nd time.
	Red Flashing	User code not found on the list.
Cannot change the Administrator code	Red	Administrator code entered differently 1 st and 2 nd time.
Cannot delete all user codes	Red	Administrator code entered differently 1 st and 2 nd time.
Cannot deactivate/reactivate	Red	Administrator code entered incorrectly.
Lock exits programming mode	Red / None	An incorrect entry was made during programming (typically adding or omitting the "Enter" button).
I forgot my Administrator code	None	Check programming guide for code.
I changed but did not document my administer code	None	Reset to Factory-set Administrative Code (see programming guide or log onto www.masterdoorlock.com for online user guide).
Lock will not leave programming mode or any issue not covered above	None / Various	Remove top battery, wait 10 seconds and reinstall battery. This is similar to rebooting a computer.

Technical Assistance

For additional information or technical assistance, see the installation and operation video at:
www.masterdoorlock.com

Model Number: DSKP

This device complies with part 15 of the FCC Rules. Operation is subject to the following two conditions: (1) This device may not cause harmful interference, and (2) this device must accept any interference received, including interference that may cause undesired operation.

This Class B digital apparatus complies with Canadian ICES-003.

Cet appareil numérique de la classe B est conforme à la norme NMB-003 du Canada.

NOTE: This equipment has been tested and found to comply with the limits for a Class B digital device, pursuant to part 15 of the FCC Rules. These limits are designed to provide reasonable protection against harmful interference in a residential installation. This equipment generates, uses and can radiate radio frequency energy and, if not installed and used in accordance with these instructions, may cause harmful interference to radio communications. However, there is no guarantee that interference will not occur in a particular installation. If this equipment does cause harmful interference to radio or television reception, which can be determined by turning the equipment off and on, the user is encourage to try to correct the interference by one or more of the following measures:

- Reorient or relocate the receiving antenna.
- Increase the separation between the equipment and receiver.
- Connect the equipment into an outlet on a circuit different from that to which the receiver is connected.
- Consult the dealer or an experienced radio/TV technician for help.

Changes or modifications to this product not expressly approved by the manufacturer could void the user's authority to operate the equipment.

Table des matières

Fonctions	17
Fonctionnement	18 - 19
Remplacer les piles	20
Serrure à clé	20
Fonction NightWatch®	21
Programmation	22 - 25
Sécurité	26
Dépannage	27 - 28
Assistance technique	29

Codes d'administrateur :

(Voir la page 2 - « Administrative Code »)

Codes préconfigurés en usine :

1 : (Voir la page 2 - « Factory Set User Codes »)

2 : (Voir la page 2 - « Factory Set User Codes »)

Codes d'administrateur

1.	2.
3.	4.

Extérieur

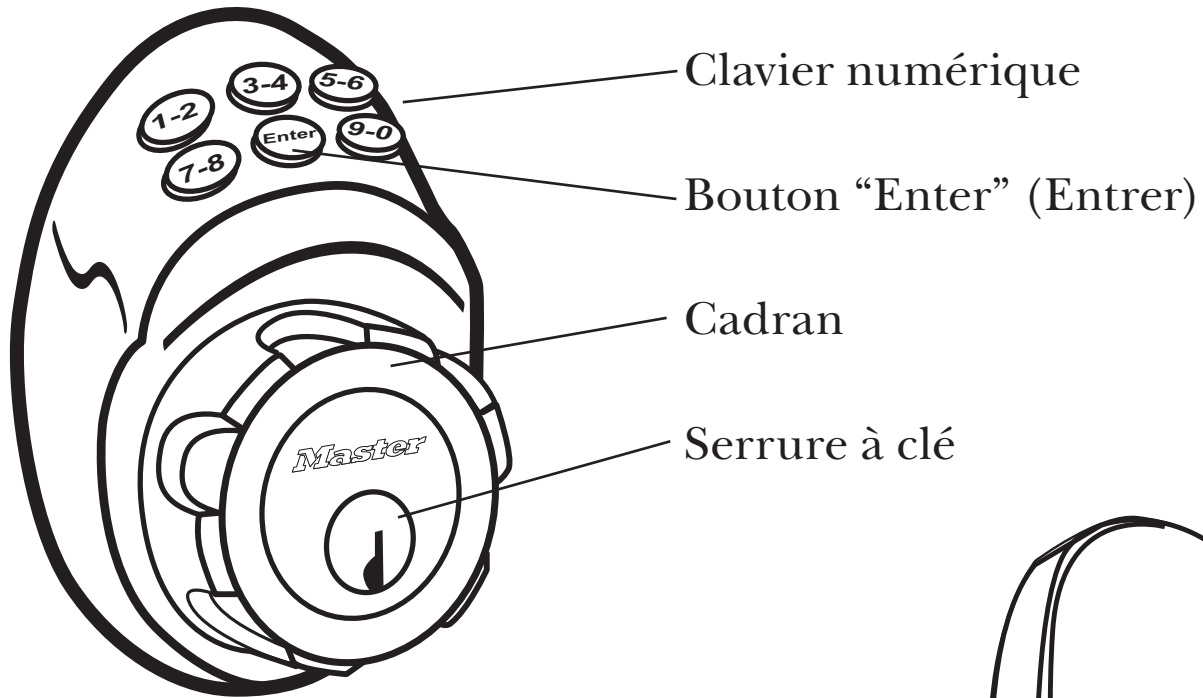

Intérieur

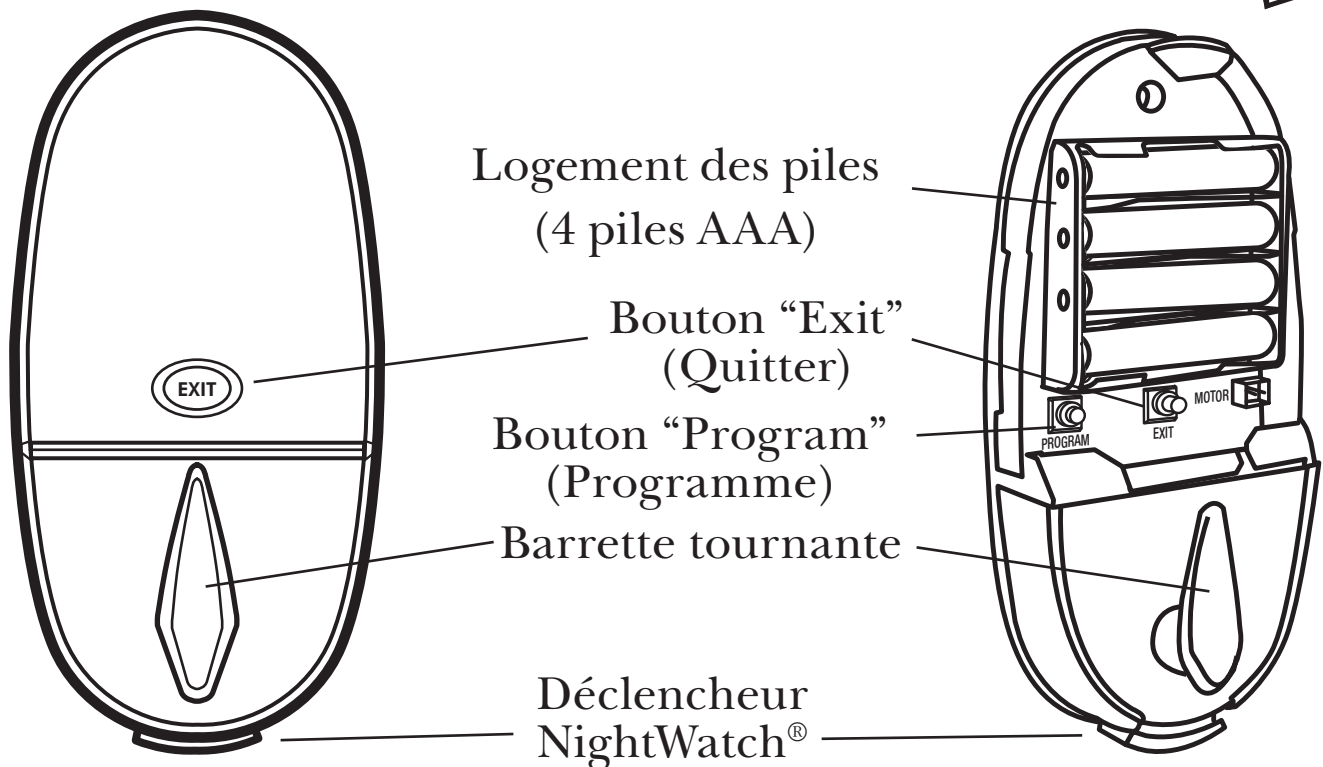

Fonctionnement

Utiliser votre nouveau pêne dormant électronique est très facile!

Suivez les étapes ci-dessous pour le faire fonctionner :

Lorsque le clavier n'est pas éclairé en vert, le cadran tourne librement et n'engage pas le pêne.

- A. Appuyez sur n'importe quel bouton une fois pour activer le clavier numérique.
- B. Entrez votre code de 4 à 10 chiffres et appuyez sur **Enter** (les codes préprogrammés sont indiqués à la page 2).
- C. Le clavier numérique sera éclairé en vert lorsque le code approprié est entré.
- D. Faites tourner le cadran pour déverrouiller ou verrouiller.
Lorsque le clavier numérique est vert, ou vert clignotant, le pêne peut être sorti ou rentré.
- E. Lorsque vous quittez votre domicile, si le pêne est verrouillé, il suffit de faire tourner la barrette tournante pour le déverrouiller.
- F. Appuyez sur le bouton **Exit**. Le clavier numérique clignotera en vert.
- G. Après avoir refermé la porte derrière vous, tournez le bouton pour verrouiller le pêne dormant- vous n'avez pas à saisir votre code. Le bouton extérieur se déclenchera après 15 secondes, ce qui vous donne amplement le temps de sortir. Vous pouvez aussi appuyer sur n'importe quel bouton pour le désactiver.

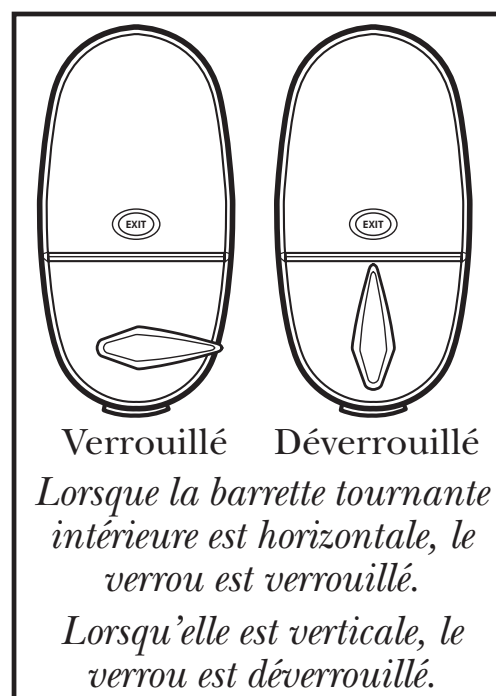

Remarque: Pour assurer une sécurité maximale, tournez toujours le bouton pour vous assurer que le mécanisme est déclenché.

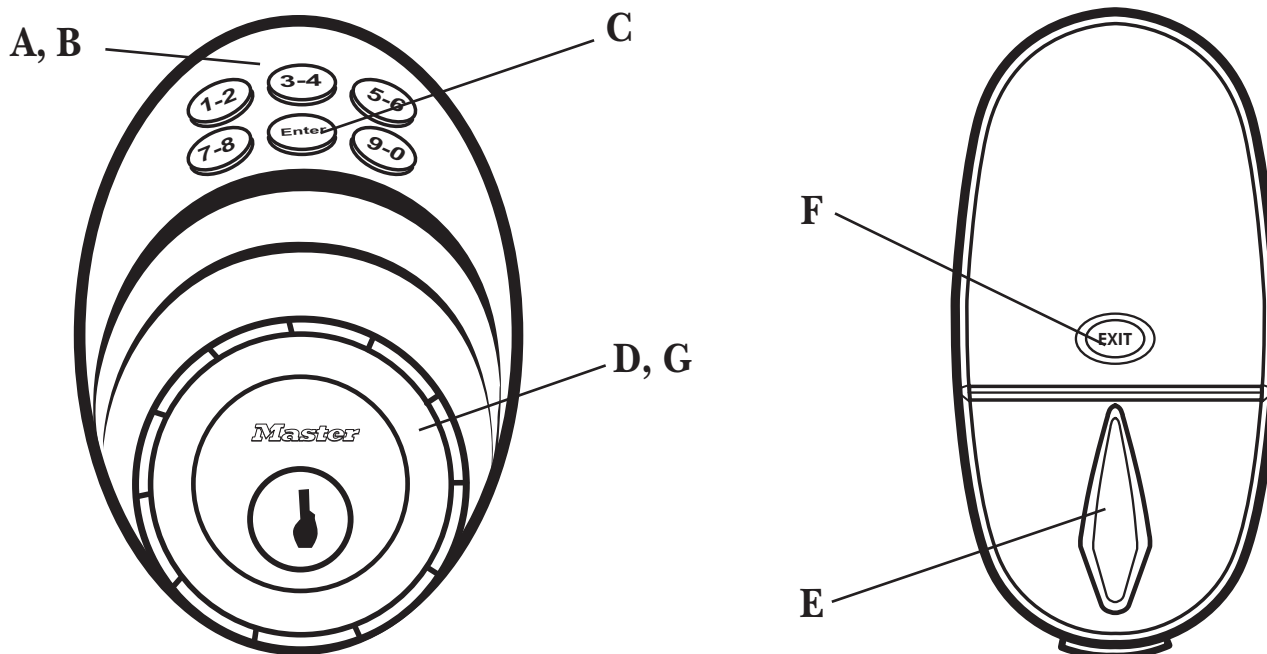

À titre d'exemple, voici les étapes pour ouvrir un verrou dont le code d'accès est « 1958 » :



Appuyez sur n'importe quelle touche (le clavier s'allume)



« 1 »



« 9 »



« 5 »



« 8 »



« Enter »



(Le clavier s'allume en vert : faites tourner le cadran pour désengager le pêne dormant)

Remplacer les piles

Reportez-vous à la section « Dépannage » aux pages 13 et 24 lorsque le dispositif indique un état de pile faible.

- A. Retirez le couvercle intérieur.
- B. Remplacez les piles par 4 piles alcalines AAA.

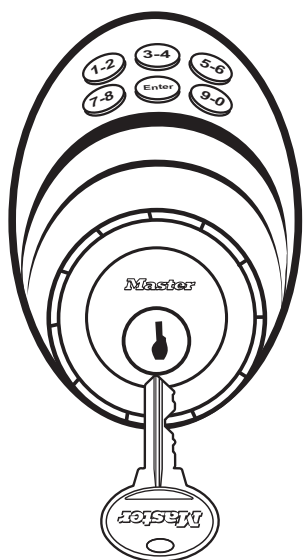
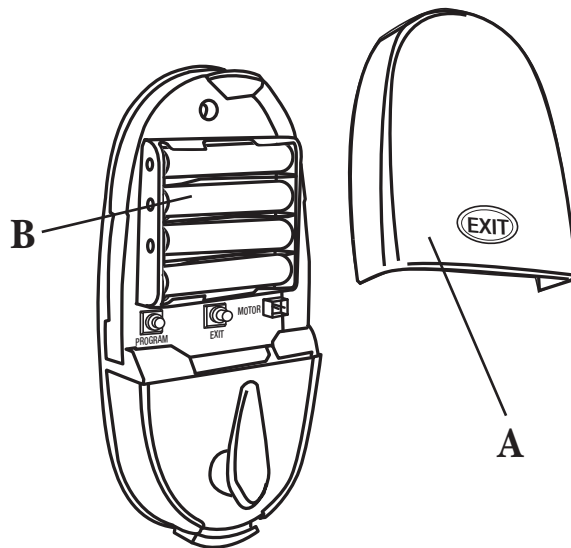

Serrure à clé

Vous pouvez utiliser la serrure à clé pour ouvrir le verrou si vos piles sont à plat ou que vous avez oublié votre code d'utilisateur.

Fonction NightWatch® Déverrouillé

Pour plus de sécurité, vous pouvez utiliser la fonction NightWatch® pour neutraliser toutes les clés et tous les codes. Alors que le pêne est allongé, poussez vers le haut sur le bouton de relâchement du fond et tirez la barrette tournante pour activer NightWatch®.

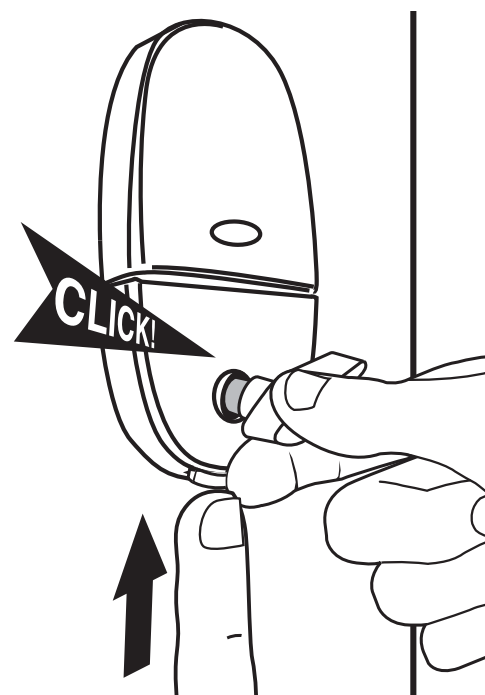

Programmation

Le pêne dormant comporte deux codes préconfigurés en usine, mais jusqu'à 20 codes d'utilisateur uniques additionnels peuvent être programmés. Des codes peuvent être ajoutés ou supprimés en tout temps.

Vous devez connaître votre code d'administrateur avant de commencer la programmation. Vous le trouverez sur l'étiquette à la page couverture intérieure de votre guide d'utilisation (page 2).

Pour commencer la programmation :

Retirez le couvercle intérieur du haut (A).

Trouvez le bouton « Program » (B).

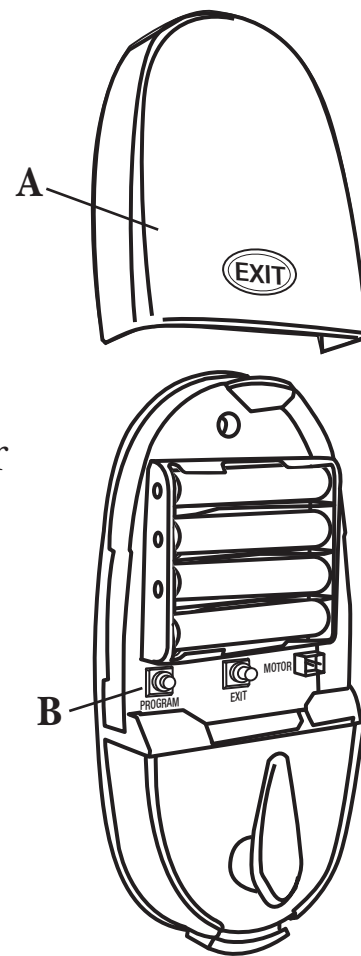

Comment programmer un code d'entrée

Appuyez sur le bouton « Program » jusqu'à ce que le clavier numérique à l'extérieur de la porte se mette à clignoter en bleu. Une fois qu'il clignote en bleu, vous pouvez cesser d'appuyer sur le bouton.

Entrez votre code d'administrateur personnel...

Appuyez sur le bouton (1-2) (le bouton pour la fonction permettant de programmer un nouveau code) et appuyez sur (Enter).

Entrez un code de 4 à 10 chiffres et appuyez de nouveau sur (Enter).

Entrez votre code de 4 à 10 chiffres de nouveau et appuyez sur (Enter) de nouveau.

Votre nouveau code a été ajouté et confirmé lorsque le clavier numérique s'allume en vert. S'il s'allume en rouge, le code n'a pas été confirmé et vous devez recommencer toutes les étapes. Si le clavier numérique clignote en rouge, le code a été trouvé en mémoire et est déjà un code actif.

Comment supprimer un code

Appuyez sur le bouton « Program » jusqu'à ce que le clavier numérique à l'extérieur de la porte se mette à clignoter en bleu. Une fois qu'il clignote en bleu, vous pouvez cesser d'appuyer sur le bouton.

Entrez votre code d'administrateur personnel...

Appuyez sur le bouton (3-4) (le bouton pour la fonction permettant de supprimer un code) et appuyez sur (Enter).

Entrez le code de 4 à 10 chiffres que vous souhaitez supprimer et appuyez de nouveau sur (Enter).

Entrez le code de nouveau et appuyez de nouveau sur (Enter).

- Le code a été supprimé lorsque le clavier numérique s'allume en vert.
- S'il s'allume en rouge, le code n'a pas été supprimé et vous devez recommencer toutes les étapes.
- Si le clavier numérique clignote en rouge, le code n'a pas été trouvé en mémoire et n'est pas un code actif.

Comment changer le code d'administrateur

Appuyez sur le bouton « Program » jusqu'à ce que le clavier numérique à l'extérieur de la porte se mette à clignoter en bleu. Une fois qu'il clignote en bleu, vous pouvez cesser d'appuyer sur le bouton.

Entrez votre code d'administrateur personnel...

Appuyez sur le bouton (5-6) (le bouton pour la fonction permettant de changer votre code d'administrateur) et appuyez sur (Enter).

Entrez votre nouveau code d'administrateur à 6 chiffres et appuyez sur (Enter).

Entrez votre nouveau code d'administrateur à 6 chiffres de nouveau et appuyez de nouveau sur (Enter).

- Votre nouveau code d'administrateur a été ajouté et confirmé lorsque le clavier numérique s'allume en vert.
- S'il s'allume en rouge, le code n'a pas été confirmé et vous devez recommencer toutes les étapes.

Comment supprimer tous les codes

Si, pour quelque raison que ce soit, vous deviez supprimer tous les codes, voici comment procéder :

Appuyez sur le bouton « Program » jusqu'à ce que le clavier numérique à l'extérieur de la porte se mette à clignoter en bleu. Une fois qu'il clignote en bleu, vous pouvez cesser d'appuyer sur le bouton.

Entrez votre code d'administrateur personnel...

Appuyez sur le bouton (7-8) (le bouton pour la fonction permettant de supprimer tous les codes) et appuyez sur (Enter).

Entrez votre code d'administrateur et appuyez de nouveau sur (Enter).

- Tous les codes ont été supprimés lorsque le clavier numérique s'allume en vert.
- S'il s'allume en rouge, la suppression des codes n'a pas été confirmée et vous devez recommencer toutes les étapes.

Comment désactiver et réactiver tous les codes

Vous pouvez aussi désactiver tous les codes en mémoire pour une période de temps et les réactiver par la suite.

Pour désactiver tous les codes...

Appuyez sur le bouton « Program » jusqu'à ce que le clavier numérique à l'extérieur de la porte se mette à clignoter en bleu. Une fois qu'il clignote en bleu, vous pouvez cesser d'appuyer sur le bouton.

Entrez votre code d'administrateur personnel...

Appuyez sur le bouton (9-0) (le bouton pour la fonction permettant de désactiver tous les codes en mémoire) et appuyez sur (Enter).

- Tous les codes ont été désactivés lorsque le clavier numérique s'allume en vert.
- S'il s'allume en rouge, les codes n'ont pas été désactivés et vous devez recommencer toutes les étapes.

Pour réactiver tous les codes en mémoire...

Appuyez sur le bouton « Program » jusqu'à ce que le clavier numérique à l'extérieur de la porte se mette à clignoter en bleu. Lorsqu'il clignote en bleu, vous pouvez cesser d'appuyer sur le bouton.

Entrez votre code d'administrateur personnel...

Appuyez sur le bouton **9-0** (le bouton pour la fonction permettant de réactiver tous les codes en mémoire) et appuyez sur **Enter**.

Tous les codes ont été réactivés lorsque le clavier numérique s'allume en vert. S'il s'allume en rouge, les codes n'ont pas été réactivés et vous devez recommencer toutes les étapes.

Comment réinitialiser le code d'administrateur au code d'origine

Vous pouvez facilement réinitialiser le code d'administrateur au code d'origine. Si vous faites cela, TOUS les codes d'utilisateur seront effacés.

Appuyez sur le bouton « Program » jusqu'à ce que le clavier numérique à l'extérieur de la porte se mette à clignoter en bleu. Une fois qu'il clignote en bleu, vous pouvez cesser d'appuyer sur le bouton.

Appuyez sur les boutons « Program » et « Exit » simultanément (sous le logement de piles) et maintenez-les enfoncés jusqu'à ce que le clavier numérique s'allume en bleu de manière constante (environ 60 secondes).

À ce moment-là, tous les codes d'utilisateur auront été supprimés et le code d'administrateur aura été réinitialisé au code d'origine. Vous trouverez le code d'administrateur d'origine sur l'étiquette à la page couverture intérieure (page 2) de votre guide d'utilisation.

Sécurité

Utilisez le tableau ci-dessous pour prendre note de vos codes d'utilisateur. Ne partagez aucun de vos codes avec qui que ce soit. Vous pouvez stocker en mémoire jusqu'à 20 codes d'utilisateur différents.

Si vous ne vous souvenez plus à qui appartient un code en particulier, vous pouvez supprimer tous les codes en mémoire (reportez-vous à la section Programmation).

Comme pour toutes les serrures à combinaison, tournez toujours le bouton après avoir verrouillé la serrure et après que les témoins LED se soient éteints pour vous assurer que le mécanisme de verrouillage est déclenché (voir "Résolution de problèmes").

Nom/Utilisateur	Code

Dépannage

PROBLÈME	LUMIÈRE	SOLUTION
FONCTION:		
Le fait d'entrer un code d'utilisateur n'actionne pas le cadran pour faire sortir ou rentrer le pêne	Rouge	1. Assurez-vous d'appuyer sur un bouton pour réveiller le clavier numérique, puis entrez votre code.
	Rouge	2. Assurez-vous d'appuyer suffisamment fort pour activer chaque bouton alors que vous entrez votre code d'utilisateur. (La lumière bleue devient plus intense lorsqu'un bouton est appuyé).
	Vert	1. Si le verrou vient d'être installé, le verrou peut gripper et devoir être réajusté en desserrant les 2 longues vis qui fixent l'ensemble intérieur à l'ensemble extérieur, et qui permet une course sans obstruction du pêne et de s'assurer qu'aucun fil ne dépasse et ne gêne la course du transporteur (le transporteur est la pièce de plastique noir sous l'about du cylindre).
	Vert	2. Si le verrou a été installé et fonctionne correctement, essayez de nouveau ou retirez la pile du haut pendant 10 secondes, puis réinstallez-la.
	Aucun Lumière	Vérifiez les piles pour vous assurer qu'elles ne sont pas lâches et qu'elles ne sont pas à plat - Vérifiez la connexion du câble-ruban – vous devrez démonter partiellement le verrou pour vérifier la connexion du câble-ruban.
Il y a un délai avant que le cadran engage le pêne	Jaune puis Vert	La pile est faible et devra être remplacée bientôt.
Le cadran demeure engagé après que la lumière verte s'éteint.	Aucun	1. Il suffit de faire tourner le cadran, d'entrer le code de nouveau et le cadran devrait se désengager lorsque la lumière verte s'éteint.
	Aucun	2. Retirez la pile, attendez 10 secondes et réinstallez la pile. Cela est semblable à redémarrer un ordinateur.
		3. Le verrou fonctionne mal. Ouvrez une session sur www.masterdoorlock.com pour avoir accès aux instructions permettant de désactiver le cadran d'urgence.

PROBLÈME	LUMIÈRE	SOLUTION
La fonction NightWatch® ne peut être activée	Aucun	Assurez-vous que la barrette tournante est à la position verrouillée, que le bouton déclencheur est complètement enfoncé et que la tige de la barrette tournante est installée correctement (le trou de vis de réglage est sur la partie inférieure lorsque déverrouillée).
NightWatch® ne s'active pas – on ne peut tirer la barrette tournante.	Aucun	Si on ne peut tirer la barrette tournante, le trou de verrouillage n'est peut-être pas assez profond. Essayez d'activer NightWatch alors que la porte est ouverte - si NightWatch fonctionne lorsque la porte est ouverte, vous devrez approfondir le trou de verrouillage.
Ni la clé de l'utilisateur ni la barrette tournante ne permettra de sortir ou de rentrer le pêne.	Aucun	Problème d'installation – l'about du cylindre est vertical plutôt qu'horizontal ou vice versa.
PROGRAMMATION:		
Impossible d'ajouter un code d'utilisateur	Rouge	Le code d'utilisateur a été entré différemment la 1re et la 2e fois.
	Rouge clignotant	Le code d'utilisateur a déjà été assigné – sélectionnez un code d'utilisateur différent que vous n'avez pas déjà programmé dans le verrou. <i>Remarque: En raison du partage des chiffres sur les boutons, le code peut être saisi grâce à différents chiffres. Il fonctionnera toujours pour les deux chiffres. Essayez pour confirmer.</i>
	Rouge	Vous avez déjà saisi le nombre maximum de codes d'utilisateur permis (20 codes d'utilisateur).
Impossible de supprimer un code d'utilisateur	Rouge	Le code d'utilisateur a été entré différemment la 1re et la 2e fois.
	Rouge clignotant	Le code d'utilisateur n'a pas été trouvé dans la liste.
Impossible de changer le code d'administrateur	Rouge	Le code d'administrateur a été entré différemment la 1re et la 2e fois.

PROBLÈME	LUMIÈRE	SOLUTION
Impossible de supprimer tous les codes d'utilisateur	Rouge	Le code d'administrateur a été entré différemment la 1re et la 2e fois.
Impossible de désactiver ou de réactiver	Rouge	Le code d'administrateur n'a pas bien été saisi.
Le verrou quitte le code de programmation	Rouge / Aucun	Une entrée incorrecte a été faite lors de la programmation (typiquement, l'ajout ou l'omission du bouton « Enter »).
J'ai oublié mon code d'administrateur	Aucun	Reportez-vous au guide de programmation pour connaître le code.
J'ai changé mon code d'administrateur, mais je ne l'ai pas pris en note	Aucun	Réinitialisez le code d'administrateur au code d'origine (reportez-vous au guide de programmation ou ouvrez une session sur www.masterdoorlock.com pour consulter le guide d'utilisation en ligne).
Le verrou ne permet pas de quitter le mode de programmation ou pour tout autre problème qui n'est pas expliqué ci-dessus	Aucun / Divers	Retirez la pile, attendez 10 secondes et réinstallez la pile. Cela est semblable à redémarrer un ordinateur.

Assistance technique

Pour plus d'information sur l'assistance technique, visionnez la vidéo d'installation et de fonctionnement sur :
www.masterdoorlock.com

Numéro de modèle: DSKP

Cet appareil est conforme à la section 15 des règlements du FCC. L'utilisation est sujette aux deux conditions suivantes: (1) Cet appareil ne doit pas causer de brouillage nuisible, et (2) cet appareil doit accepter tout brouillage reçu, y compris les brouillages qui pourraient causer un fonctionnement indésirable.

Cet appareil numérique de classe B est conforme à la norme canadienne ICES-003.

Cet appareil numérique de la classe B est conforme à la norme NMB-003 du Canada.

Remarque: Cet équipement a été testé et il a été établi qu'il est conforme aux limites pour les appareils numériques de classe B selon la section 15 des règlements du FCC. Ces limites sont conçues pour fournir une protection raisonnable contre les brouillages nuisibles dans les installations résidentielles. Cet équipement génère, utilise et peut émettre de l'énergie radiofréquence et, s'il n'est pas adéquatement installé et utilisé conformément aux présentes instructions, il peut causer des brouillages nuisibles aux communications radio. Cependant, il n'y a aucune garantie que des brouillages ne se produiront pas dans une installation particulière. Si cet équipement cause des brouillages nuisibles à la réception radio ou télévisuelle, ce qui peut être déterminé en allumant et en éteignant l'équipement, nous encourageons l'utilisateur à tenter de corriger le brouillage de l'une des façons suivantes:

- Réorientez ou déplacez l'antenne de réception.
- Augmentez la distance entre l'équipement et le récepteur.
- Branchez l'équipement à une prise électrique située sur un circuit autre que celui auquel le récepteur est branché.
- Consultez le concessionnaire ou un technicien radio/télévision expérimenté.

Les changements ou modifications à ce produit qui ne sont pas formellement approuvés par le fabricant pourraient annuler l'autorisation de l'utilisateur de se servir de l'équipement.

Contenido

Características	31
Operación	32 - 33
Cambiar las baterías	34
Llave manual	34
Función NightWatch®	35
Programación	36 - 39
Seguridad	40
Solución de problemas	41 - 42
Asistencia técnica	43

Código administravío:

(Ver la página 2 - "Administrative Code")

Códigos perfijados del usuario:

#1: (Ver la página 2 - "Set User Codes")

#2: (Ver la página 2 - "Set User Codes")

Códigos de administrador

1.	2.
3.	4.

Exterior

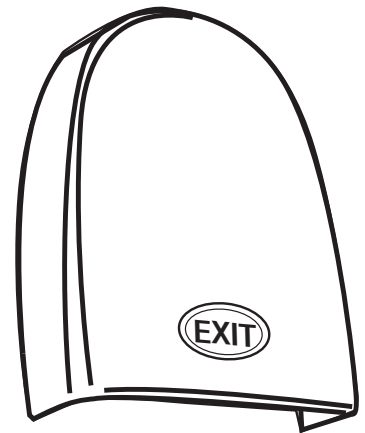
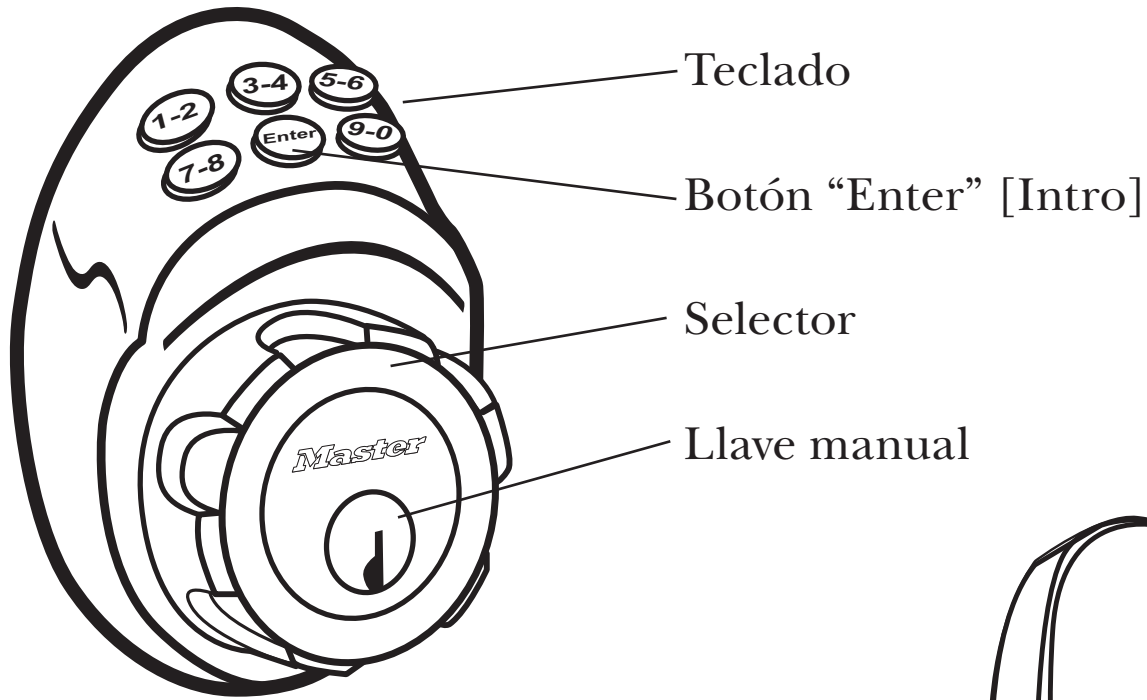

Interior

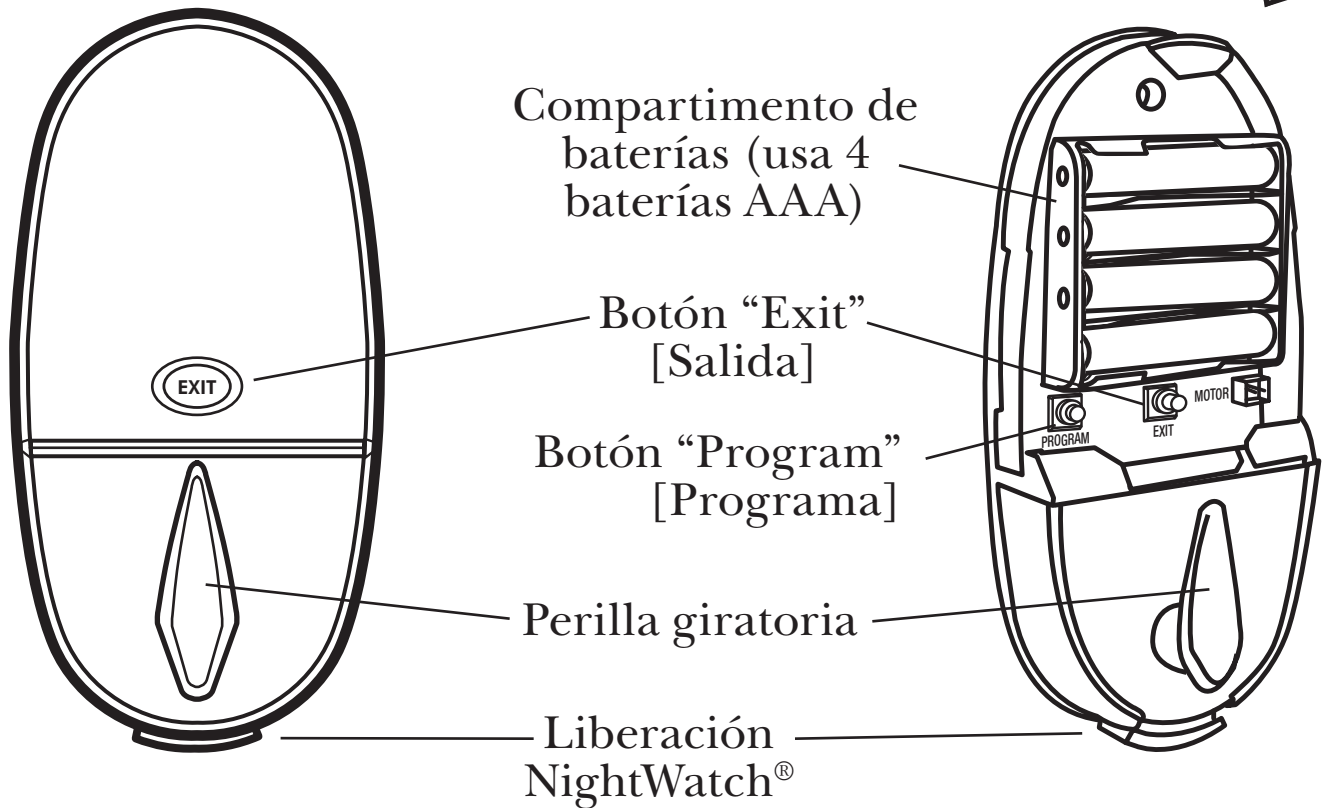

Operación

¡No podría ser más fácil usar su nueva cerradura electrónica!

Para operar, simplemente siga estos pasos:

Cuando no está iluminado el teclado de color verde, el selector gira libremente y no engancha el pestillo.

A. Presione cualquier botón una vez para activar el teclado.

B. Ingrese su código de 4–10 dígitos y presione **Enter** (pueden hallarse los códigos prefijados en la pág. 2).

C. El teclado se iluminará de color verde cuando se ingrese el código correcto.

D. Gire el selector para desbloquear o bloquear.

Cuando el teclado está verde, o destella de color verde, puede extenderse o retraerse el pestillo.

E. Al salir de casa, si está bloqueada la cerradura, simplemente gire la perilla giratoria para desbloquearla.

F. Presione el botón **Exit** [Salida]. El teclado estará destellando de color verde.

G. Tras cerrar la puerta, gire el dial para volver a bloquear el cerrojo – no es necesario ingresar el código. El dial exterior se desenganchará después de 15 segundos dándole bastante tiempo para salir. También puede pulsar cualquier botón para desactivarlo.



Nota: Para garantizar la seguridad máxima, siempre gire el dial para cerciorarse de que el mecanismo se desenganchó.

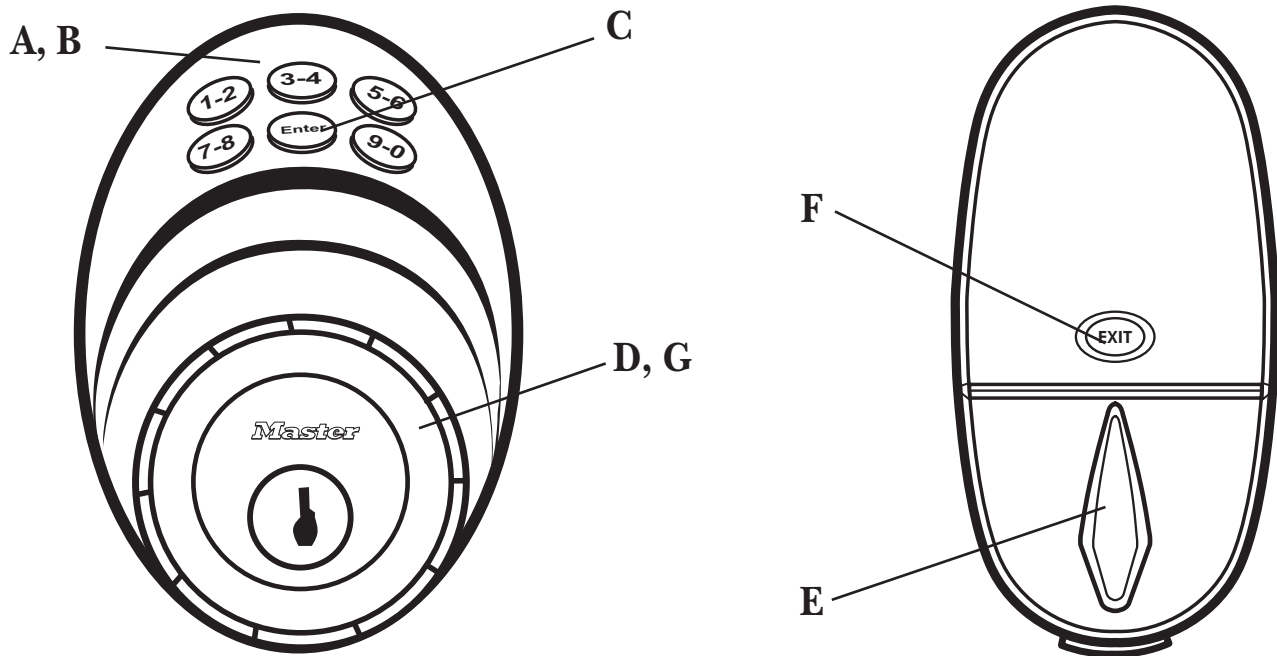

Como ejemplo, aquí tiene los pasos para abrir una cerradura con código de acceso '1958':



Presione cualquier tecla (se ilumina el teclado)



« 1 »



« 9 »



« 5 »



« 8 »



'Enter' [Intro]



(El teclado se ilumina de color verde: gire el selector para liberar el pestillo)

Cambiar las baterías

Para las indicaciones de batería baja vea “Solución de problemas” en las páginas 13 y 14 .

- A. Retire la cubierta interior
- B. Reemplace las baterías por 4 alcalinas AAA.

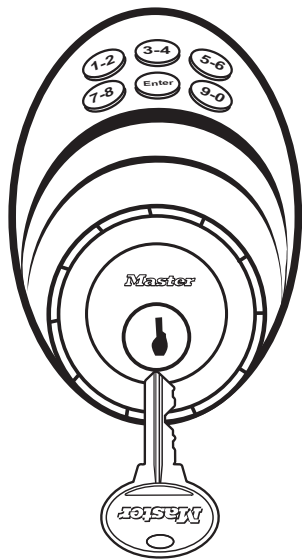
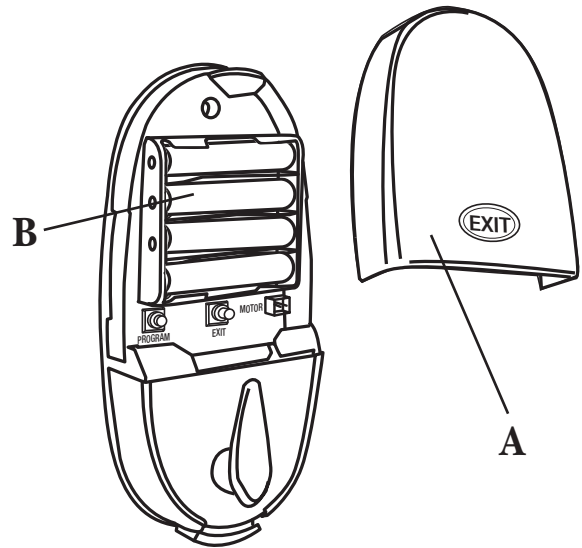

Llave manual

Puede usar la llave para abrir la cerradura si las baterías están agotadas o si desconoce el código de usuario.

Función NightWatch®

Para brindar mayor seguridad puede usar la función NightWatch®, la cual bloquea todas las llaves y códigos. Con el cerrojo extendido, tire del botón de desenganche inferior y jale la palometa para activar la función NightWatch®.

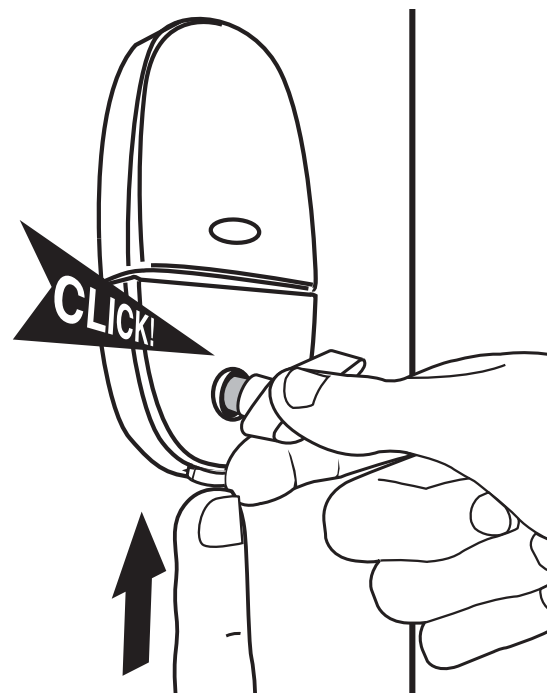

Programación

La cerradura contiene dos códigos prefijados de fábrica pero puede programarse para guardar un total de 20 códigos de usuario adicionales exclusivos. Los códigos pueden agregarse y borrarse en cualquier momento.

Necesitará saber su código administrativo antes de empezar a programar. Puede hallarlo en la etiqueta en la cubierta frontal interior de su guía del usuario (página 2).

Para empezar a programar:

Retire la cubierta interior superior (A).

Localice el botón “Program” (B).



Programar un código de entrada

Presione el botón “Program” hasta que el teclado en el exterior de la puerta empiece a destellar de color azul. Cuando destelle de color azul puede liberar el botón.

Ingrese su código administrativo personal...

Pulse el botón (1-2) (el botón de función para programar un código nuevo) y pulse (Enter).

Ingrese un código de 4-10 dígitos y nuevamente pulse (Enter).

Vuelva a ingresar su código de 4-10 dígitos y nuevamente pulse (Enter).

Si el teclado se ilumina de color verde se ha confirmado y agregado su nuevo código. Si se ilumina rojo el código no se confirmó y deberá repetir nuevamente los pasos. Si el teclado destella de color rojo, el código se encontró en la memoria y ya está activo.

Borrar un código

Presione el botón “Program” hasta que el teclado en el exterior de la puerta empiece a destellar de color azul. Cuando destelle de color azul puede liberar el botón.

Ingrese su código administrativo personal...

Pulse el botón (3-4) (el botón de función para borrar un código) y pulse (Enter).

Teclee el código de 4-10 dígitos que desea borrar y nuevamente pulse (Enter).
Vuelva a ingresar el código y nuevamente pulse (Enter).

- Si el teclado se ilumina de color verde, se borró el código.
- Si se ilumina rojo el código no se borró y deberá repetir nuevamente los pasos.
- Si el teclado destella de color rojo, el código no se encontró en la memoria y no es un código activo.

Cambiar el código administrativo

Presione el botón “Program” hasta que el teclado en el exterior de la puerta empiece a destellar de color azul. Cuando destelle de color azul puede liberar el botón.

Ingrese su código administrativo personal...

Pulse el botón (5-6) (el botón de función para cambiar su código administrativo) y pulse (Enter).

Ingrese su nuevo código administrativo de 6 dígitos y pulse (Enter).

Vuelva a ingresar su nuevo código administrativo de 6 dígitos y nuevamente pulse (Enter).

- Si el teclado se ilumina de color verde se ha confirmado y agregado su nuevo código administrativo.
- Si se ilumina rojo el código no se confirmó y deberá repetir nuevamente los pasos.

Borrar todos los códigos

Si por alguna razón desea eliminar todos los códigos, aquí tiene cómo hacerlo.

Presione el botón “Program” hasta que el teclado en el exterior de la puerta empiece a destellar de color azul. Cuando destelle de color azul puede liberar el botón.

Ingrese su código administrativo personal...

Pulse el botón **7-8** (el botón de función para borrar todos los códigos) y pulse **Enter**.

Vuelva a ingresar su código administrativo y nuevamente pulse **Enter**.

- Si el teclado se ilumina de color verde, se han borrado todos los códigos.
- Si se ilumina rojo el código no se confirmó lo borrado y deberá repetir nuevamente los pasos.

Desactivar / Reactivar todos los códigos

También puede desactivar todos sus códigos guardados por un periodo de tiempo y luego reactivarlos.

Para desactivar todos los códigos...

Presione el botón “Program” hasta que el teclado en el exterior de la puerta empiece a destellar de color azul. Cuando destelle de color azul puede liberar el botón.

Ingrese su código administrativo personal...

Pulse el botón **9-0** (el botón de función para desactivar todos los códigos guardados), y pulse **Enter**.

- Si el teclado se ilumina de color verde se ha confirmado la desactivación.
- Si se ilumina rojo los códigos no se desactivaron y deberá repetir nuevamente los pasos.

Para reactivar los códigos guardados...

Presione el botón “Program” hasta que el teclado en el exterior de la puerta empiece a destellar de color azul. Cuando destelle de color azul puede liberar el botón.

Ingrese su código administrativo personal...

Pulse el botón **9-0**, la función que activa todos los códigos guardados, y pulse **Enter**.

Si el teclado se ilumina de color verde se ha confirmado la reactivación. Si se ilumina rojo los códigos no se reactivaron y deberá repetir nuevamente los pasos.

Restablecer el código administrativo fijado en la fábrica

Puede restablecer fácilmente el código administrativo al original de fábrica. Si hace esto se borrarán TODOS los códigos de usuarios.

Presione el botón “Program” hasta que el teclado en el exterior de la puerta empiece a destellar de color azul. Cuando destelle de color azul puede liberar el botón.

Pulse el botón “Program” y el botón “Exit” (debajo del portabaterías) juntos y manténgalos así hasta que el teclado se ilumine constantemente azul – unos 60 segundos.

En ese momento se han eliminado todos los códigos de usuarios y se ha restablecido el código administrativo al original fijado por la fábrica. El código administrativo de fábrica puede hallarse en la etiqueta en la cubierta frontal interior (pág. 2) de su Guía del usuario.

Seguridad

Use la tabla a continuación para anotar sus códigos de usuario. No comunique a nadie sus códigos.

Puede guardar hasta 20 códigos diferentes de usuario.

Si no puede recordar quién tiene un código en particular puede borrar todos los códigos guardados (vea la sección Programar).

Como con todo candado de dial, siempre gire el dial después de bloquearlo y el diodo LED se haya apagado para cerciorarse de que el mecanismo de bloqueo esté desenganchado (consulte la sección de solución de problemas).

Nombre/Usuario	Código

Solución de problemas

PROBLEMA	LUCES	SOLUCIÓN
FUNCIÓN:		
Al ingresar el código de usuario no se activa el selector para extender o retraer el pestillo	Rojo	1. Fíjese en pulsar un botón para despertar el teclado y luego ingrese su código.
	Rojo	2. Asegúrese de pulsar bien firmemente para activar cada botón al ingresar su código de usuario. (La luz azul se pone más brillante cuando el botón registra que fue pulsado).
	Verde	1. Si la cerradura acaba de instalarse puede atascarse un poco y puede tener que reajustarla soltando los 2 tornillos largos que sujetan el ensamblaje interior al ensamblaje exterior, confirmando que se mueva bien el pestillo sin exceso de alambres que interfieran con el recorrido del deslizador (el deslizador es la parte plástica negra bajo la pieza de cola del cilindro).
	Verde	2. Si se ha instalado y funciona bien la cerradura, comúnmente reintente y/o retire la batería superior por 10 segundos y luego instálela otra vez.
	No hay Luz	Revise las baterías para confirmar que no estén sueltas (también confirme que tengan energía) - Verifique la conexión del cable de cinta - va a tener que desarmar parcialmente la cerradura para revisar la conexión del cable de cinta.
Hay un retardo antes de que el selector active el pestillo	Amarillo Luego Verde	La batería está baja, cámbiela luego.
El selector sigue activado después de apagarse el indicador verde	Ninguno	1. Simplemente gire el selector, ingrese otra vez el código y el selector debe soltarse cuando se apague la luz verde.
	Ninguno	2. Retire la batería superior, espere 10 segundos e instale otra vez la batería. Esto es similar a reiniciar una computadora.
		3. La cerradura está fallando. Visite www.masterdoorlock.com para ver instrucciones de acceso a fin de desactivar el selector en una emergencia.

PROBLEMA	LUCES	SOLUCIÓN
Función NightWatch® no se Activará	Ninguno	Revise que la perilla giratoria esté en la posición bloqueada, que el botón de liberación esté pulsado hacia dentro totalmente y que el eje de la perilla giratoria esté instalado correctamente (agujero del tornillo de ajuste en el lado inferior cuando se desbloquea).
La función NightWatch® no se engancha – no se puede jalar la palometa.	Ninguno	Si no se puede jalar la palometa, ello puede deberse a que el orificio para el pestillo no tiene suficiente profundidad. Trate de enganchar la función NightWatch con la puerta abierta – si funciona de esta forma se deberá profundizar el orificio para el pestillo.
Ni la llave del usuario ni la perilla giratoria extienden o retraen el pestillo	Ninguno	Problema de instalación, la pieza de cola del cilindro está vertical en vez de horizontal o viceversa.
PROGRAMACIÓN		
No se puede agregar un nuevo código de usuario	Rojo	1. El código de usuario se ingresó de manera diferente la primera y la segunda vez.
	Rojo Destellante	2. El código de usuario ya ha sido asignado – seleccione un código de usuario diferente que no haya programado ya en la cerradura. <i>Nota: Debido a los números compartidos en los botones, el código se puede ingresar bajo distintos números. Aun funcionará para ambos números – haga pruebas para confirmarlo.</i>
	Rojo	3. Ya ha ingresado el número máximo de códigos de usuario permitido (20 códigos de usuario).
No se puede borrar un código de usuario	Rojo	El código de usuario se ingresó de manera diferente la primera y la segunda vez.
	Rojo Destellante	El código de usuario no se encuentra en la lista.
No se puede cambiar el código de administrador	Rojo	El código de administrador se ingresó de manera diferente la primera y la segunda vez.

PROBLEMA	LUCES	SOLUCIÓN
No se pueden borrar todos los códigos de usuario	Rojo	El código de administrador se ingresó de manera diferente la primera y la segunda vez.
No se puede desactivar/ reactivar	Rojo	Se ingresó incorrectamente el código de administrador.
La cerradura sale del modo de programación	Rojo/ Ninguno	Se efectuó una entrada incorrecta durante la programación (comúnmente agregando o omitiendo el botón "Enter").
Se me olvidó mi código de administrador	Ninguno	Revise la guía de programación para ver el código.
Cambié pero no anoté mi código de administrador	Ninguno	Reajuste al código administrativo de fábrica (vea la guía de programación o visite www.masterdoorlock.com para ver la guía del usuario en línea).
Lock will not leave programming mode or any issue not covered above	Ninguno / Diversos	Retire la batería superior, espere 10 segundos e instale otra vez la batería. Esto es similar a reiniciar una computadora.

Asistencia técnica

Para obtener información adicional o asistencia técnica, vea el video de instalación y operación en:
www.masterdoorlock.com

Número de modelo: DSKP

Este dispositivo cumple con la parte 15 de las reglas de la Comisión de Comunicaciones Federales (Federal Communications Commission, FCC). Su operación está sujeta a las siguientes condiciones: (1) Este dispositivo no puede causar interferencia dañina, y (2) este dispositivo debe aceptar toda interferencia recibida, incluyendo aquella que puede causar una operación no deseada.

Este aparato digital Clase B cumple con el reglamento canadiense ICES-003.

Cet appareil numérique de la classe B est conforme à la norme NMB-003 du Canada.

NOTA: Este equipo ha sido probado y cumple los límites para un dispositivo digital Clase B, de conformidad con la parte 15 de las reglas de la FCC. Estos límites están diseñados para proporcionar una protección razonable contra interferencia dañina en una instalación residencial. Este equipo genera, usa y puede irradiar energía de radio frecuencia y, si no se instala y usa de acuerdo con estas instrucciones, puede causar interferencia dañina a las radiocomunicaciones. Sin embargo, no hay garantía de que no ocurra interferencia en alguna instalación en particular. Si este equipo causa interferencia dañina a la recepción de radio o televisión, lo cual se puede determinar apagando y prentiendo el equipo, el usuario deberá tratar de corregir la interferencia mediante una o más de las siguientes medidas:

- Reoriente o reubique la antena receptora.
- Aumente la separación entre el equipo y el receptor.
- Conecte el equipo a un tomacorriente en un circuito diferente al cual está conectado el receptor.
- Solicite ayuda al vendedor o a un técnico de radio/televisión experimentado.

Los cambios o modificaciones a este producto no aprobados expresamente por el fabricante podrían anular la autoridad del usuario para operar el equipo.



www.masterlock.com www.masterdoorlock.com

Master Lock Company LLC, Milwaukee, WI 53154 U.S.A. | 800-308-9244

Master Lock Canada, Oakville, Ontario L6H 5S7 Canada | 800-227-9599

© 2010 Master Lock Company | All Rights Reserved

109759